

EPJ-45

Transpalette motorisé économique, parfait pour des quais encombrés, des cellules de travail et des allées congestionnées.

CAPACITÉ

4,500 lbs (2,041 kg)

BATTERIE

- Bloc-batterie 24 volts, 224 AH sans entretien avec chargeur de batterie intégré de 110 VCA.
- Le poids minimal de la batterie: 175 lbs (79.4 kg).
- Capacité AH (minimale/maximale) 180/255.
- Coffre de batterie 26.4" x 9.1" (hauteur ouverte) (671mm x 231mm).
- Connecteur SB-175 gris A-11.

VITESSE

- Sans charge 0 - 3.66 mph (5.9 kph)
- Avec charge 0 - 3.5 mph (5.6 kph)

PNEUS/ROUES

- **ROUE MOTRICE:** 9" x 3" (229mm x 76mm) polyuréthane
- **ROUE DE CHARGE:** 3.3" x 4.5" (84mm x 114mm) polyuréthane
- Pneu motrice appliqué par pression

HYDRAULIQUES

- Cylindre de levage avec tiges de vérin enduites de chrome dur.
- Unité de pompe incluant moteur, solénoïde, pompe à engrenages, et soupape d'abaissement à compensation de pression.

ÉLECTRIQUE

- Contrôleur-inverseur de déplacement ZAPI AC O et moteur d'entraînement CA fournissant un couple élevé pendant toute la plage de transmission.
- Moteur motrice Monarch
- Le système électrique dotée d'une montée automatique et protection des circuits à fusible.
- Coupe circuit avec batterie déchargé. Jauge combinée – Compteur d'Heures avec Indicateur de décharge de Batterie.

FREINS

- Le frein électromagnétique est monté sur l'arbre d'induit de moteur, multipliant la puissance de freinage par la transmission.
- Transmission ZF GK10
- Le frein est appliqué quand le bras de commande est en position verticale ou horizontale.
- Le système comprend des dispositifs d'antirecul et de freinage à point mort.

COMMANDES / OPÉRATION

- Poignée ergonomique avec fonctions de déplacement, montée et descente.
- Pièce à main angulaire permettre l'emploi de l'unité avec la main gauche ou droite.
- Garde enveloppant.
- Interrupteur inverseur.
- Bouton-papillon au pouce.



- Poignée assité par ressort à gaz.
- Fonction de vitesse très lente quand la manette de direction est inclinée vers l'arrière à 5° du vertical.

TRANSMISSION

- Moteur d'entraînement monté à la vertical directement sur le boîtier d'engrenage.
- La transmission à engrenage conique hypoïde ZF GK10 lubrifiée par bain d'huile.
- La technologie de pointe optimisée fournit des avantages telles qu'une courbe enveloppe minimale, aucun entretien, niveau de bruit faible.

ROULEMENTS

- **ROUE MOTRICE** – Roulements à rouleaux coniques scellés dans un bain d'huile.
- **ROUES DE CHARGE** – Roulement à billes scellés.
- **TRINGLERIE DE FOURCHE** – Douille autolubrifiante thermotraitée; aucune lubrification requise.

ACCESSIBILITÉ

- L'enlèvement du capot monobloc de l'unité de puissance expose les composants principaux pour inspection et entretien.
- Le pneu moteur est amovible avec un écrou.

ÉQUIPEMENT STANDARD

- Butoir en acier enveloppante

ÉQUIPEMENT FACULTATIF

- Longueurs de fourche: 36 ou 60" (914 mm ou 1524 mm)
- Largeurs de fourche: 18" ou 21" (457mm ou 533 mm)
- Dossieret Appui de Charge: 48" (1219 mm)
- Roulettes Stabilisatrices.
- Conditionnement à froid.
- Coffre de batterie 8.1" (206mm)



Indicateur de décharge de batterie et interrupteur à clé.



Coupe-circuit d'urgence et chargeur de batterie intégré.



Poignée d'opération ergonomique

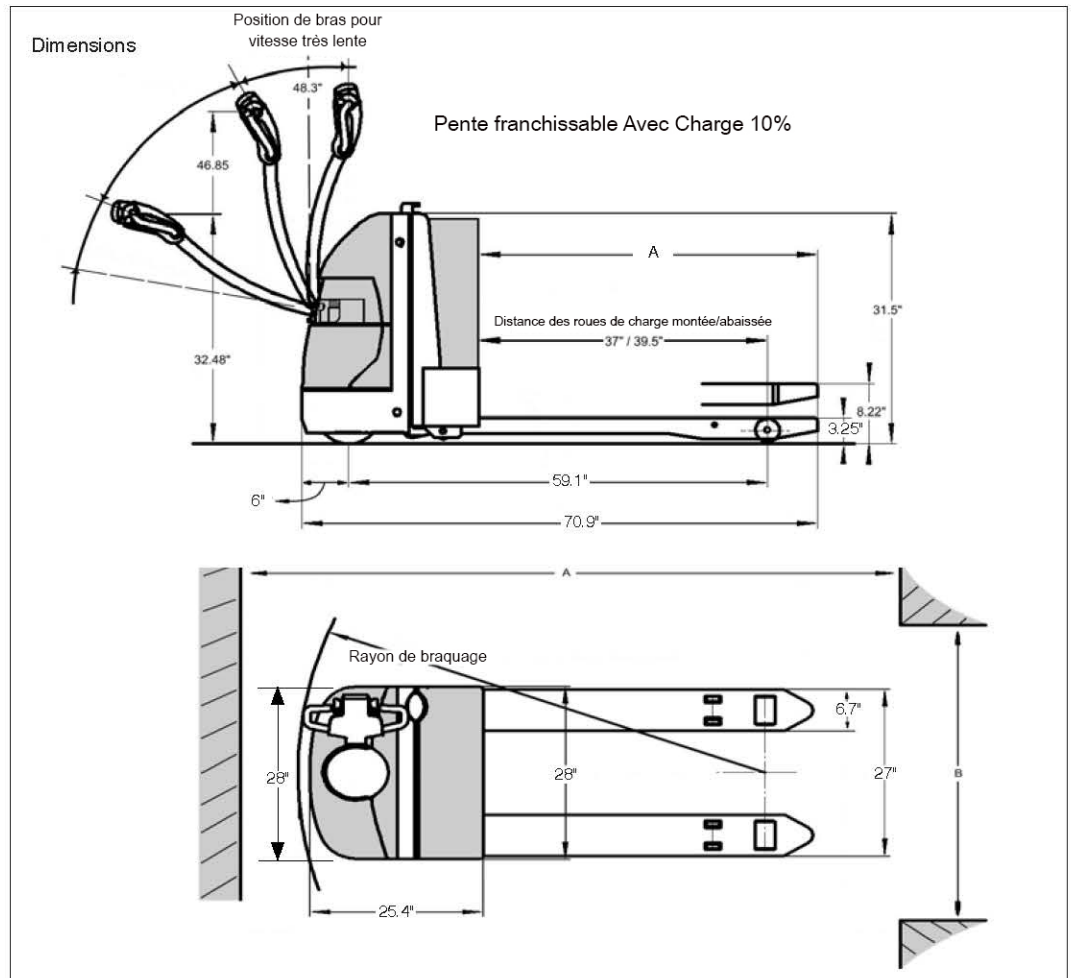

Pente franchissable	
Sans charge	10%
Avec charge	6%
Déplacement – Variable	
Sans Charge	0 to 3.6 mph
Avec charge	0 to 3.5 mph

# Modèle	Fourche	Largeur de Fourche Actuelle	Longueur de Fourche Actuelle	Rayon de braquage	Empattement	Longueur hors-tout	Largeur interne de la Fourche	Poids*		
								lb	kg	
Dimension de Fourche : 27" (686mm) de large										
EPJ-45	27" x 36" (686 x 914 mm)	27" (686 mm)	33.5" (851 mm)	56" (1422 mm)	50.1" (1273 mm)	61.9" (1572 mm)	13.4" (340 mm)	875	397	
	27" x 48" (686 x 1219 mm)		45.5" (1156 mm)	68" (1727 mm)	59.1" (1501 mm)	70.9" (1800 mm)		885	401	
	27" x 60" (686 x 1524 mm)		57.5" (1461 mm)	80" (2032 mm)	73.7" (1872 mm)	85.5" (2171 mm)		910	413	
Dimension de Fourche : 21" (533mm) de large										
EPJ-45	21" x 36" (533 x 914 mm)	21" (533 mm)	33.5" (851 mm)	56" (1422 mm)	50.1" (1273 mm)	61.9" (1572 mm)	7.6" (193 mm)	875	397	
	21" x 48" (533 x 1219 mm)		45.5" (1156 mm)	68" (1727 mm)	59.1" (1501 mm)	70.9" (1800 mm)		880	399	
Dimension de Fourche : 18" (457mm) de large										
EPJ-45	18" x 36" (457 x 914 mm)	18" (457 mm)	33.5" (851 mm)	56" (1422 mm)	50.1" (1273 mm)	61.9" (1572 mm)	4.6" (117 mm)	875	397	
	18" x 48" (457 x 1219 mm)		45.5" (1156 mm)	68" (1727 mm)	64.9" (1648 mm)	70.9" (1800 mm)		880	399	

Dimensions indiquées ci-haut sont basées avec Coffre de batterie de 9.1" (231mm).

* Poids de livraison estimatif avec (2) batteries.



Siège social 85 Heart Lake Road South
Brampton, ON, Canada L6W 3K2
t 905.457.3900 f 905.457.2313

É.-U. 6350 Burnt Poplar Road
Greensboro, NC 27409
www.BlueGiant.com

DISTRIBUTEUR AUTORISÉ