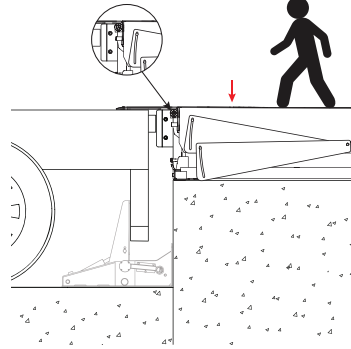
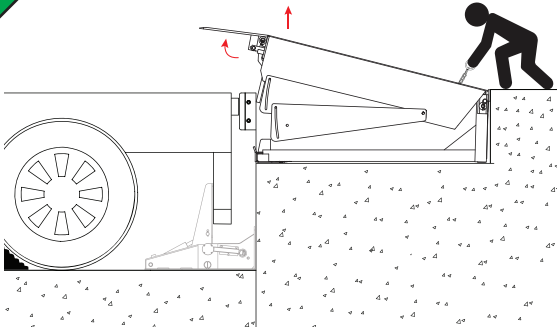

# MODE D'EMPLOI

## Niveleurs de quai mécaniques uniquement

**A**

### DÉPLOIEMENT DU NIVELEUR DE QUAI

1. Soulevez le niveleur en tirant sur l'anneau de dégagement du valet à l'arrière du niveleur. Alors que le niveleur se soulève, la lèvre se déploie vers le haut. Relâchez l'anneau une fois que le niveleur atteint sa pleine hauteur.
2. Marchez vers l'avant du niveleur jusqu'à ce que la lèvre s'abaisse contre la plateforme du véhicule. Ne montez pas sur la lèvre.

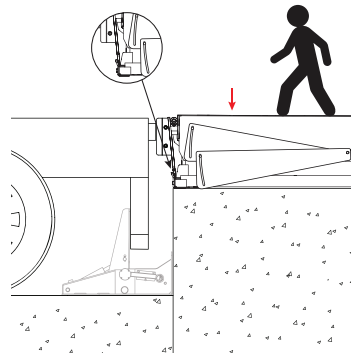
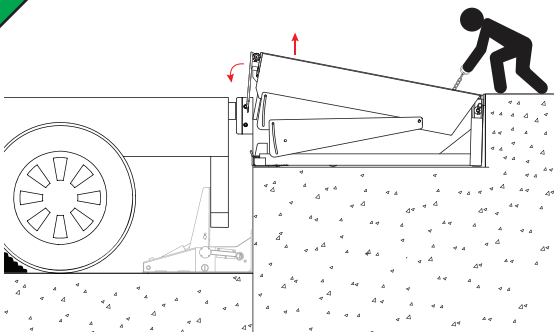
**B**

### RANGEMENT DU NIVELEUR DE QUAI

1. Une fois le chargement / déchargement effectué, tirez sur l'anneau de dégagement du valet jusqu'à ce que le niveleur soit assez haut pour dégager la lèvre de la plateforme du véhicule. Relâchez alors l'anneau.
2. Une fois la lèvre complètement rabattue, marchez vers l'avant du niveleur sans monter sur la lèvre. Assurez-vous que la lèvre est bien ancrée dans son logement.

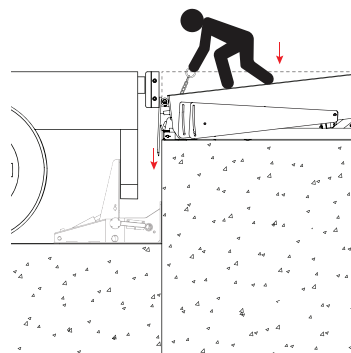
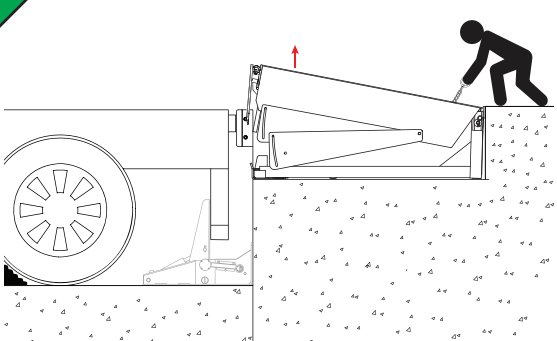
**C**

### CHARGEMENT SOUS NIVEAU / EN BOUT

1. Soulevez le niveleur en tirant sur l'anneau de dégagement du valet à l'arrière du niveleur. La lèvre se déploie alors que le niveleur se soulève. Relâchez l'anneau de dégagement une fois le niveleur à sa pleine hauteur.
2. Approchez-vous de l'avant du niveleur et tirez sur la chaîne de déploiement de la lèvre jusqu'à ce que cette dernière se trouve entre la face du niveleur et la remorque. Ne montez pas sur la lèvre.

# ⚠ DANGER

1. Seule une personne formée et autorisée peut faire fonctionner ce niveleur.
2. Lisez, comprenez et respectez les directives de ce mode d'emploi.
3. Avant d'utiliser le niveleur de quai :
  - Le niveleur doit être exempt de débris, neige et glace.
  - Toutes les personnes près du niveleur doivent être avisées de son fonctionnement.
  - Effectuez un cycle complet d'utilisation du niveleur pour vous assurer qu'il fonctionne correctement. Si le niveleur est doté d'un système de signalisation, assurez-vous que les feux fonctionnent comme il se doit.
  - Inspectez le niveleur. Si vous relevez des dommages structurels, un mauvais fonctionnement ou une panne du dispositif de retenue, mettez-le hors service et avisez aussitôt les préposés à l'entretien.
  - Confirmez que le véhicule de transport est retenu correctement.
4. Lors de l'utilisation du niveleur :
  - Tenez mains et pieds loin des points de pincement.
  - Si le niveleur est doté d'un système de signalisation, ne chargez ou déchargez que sur un feu vert.
  - Ne dépassez pas la capacité nominale indiquée sur la plaque signalétique.
  - Ne laissez aucun équipement ou matériel sans surveillance sur le niveleur.
  - Tenez-vous à une distance sécuritaire des bords.
  - Si le niveleur ne fonctionne pas comme indiqué dans le mode d'emploi, consultez la section sur le dépannage.
5. Si un service ou un entretien est requis :
  - Seuls les préposés au service autorisés peuvent faire ce travail.

**S'APPLIQUE À TOUS LES NIVELEURS DE QUAI**