

BLUE GIANT®

NIVELEUR DE QUAI HYDRAULIQUE

CAPACITÉ DE CHARGE

Jusqu'à 40,000 lb
(18,143 kg)

CLASSE DE CHARGE

Workhorse
Heavy
Super
Extreme
Ultra



Conçu pour des applications exigeantes.
Offre une efficacité et des performances optimales.



A
Armature de type ouverte
 Facilite le nettoyage de la fosse
 et réduit l'accumulation de débris.

B
**Entretoise de support sécuritaire
 fabriquée en une seule pièce**
 Permet d'étayer le tablier et
 le hayon du niveleur pour les
 opérations d'entretien et de
 nettoyage.

C
**Garde-pied télescopique se
 déployant sur la pleine course du
 niveleur**
 Réduit les risques de blessures
 aux pieds du quai de chargement.

D
Structure renforcée
 Une ridelle frontale et une
 armature arrière robuste
 améliorent la stabilité de l'unité.

E
Poutres en "J" renforcées
 Les poutres en acier à haute
 résistance permettent une flexion
 du tablier, sans déformation
 permanente au fil du temps.

F
**Opération entièrement
 hydraulique**
 Les cylindres de tablier et
 de hayon permettent une
 utilisation facile sur la pleine
 course du niveleur, sur simple
 pression d'un bouton.

G
**Fusible de sécurité
 hydraulique anti-effondrement**
 Limite la chute du niveleur
 en cas de départ inopiné du
 camion.



**APERÇU
 + FONCTIONNALITÉS**

FACILITÉ D' UTILISATION

- L'opération entièrement hydraulique du tablier et du hayon permet le déploiement de l'unité sans aucune intervention manuelle.
- Le poste de commande à bouton poussoir NEMA4X permet une opération séquentielle du tablier et du hayon.
- L'option de contrôle indépendant du hayon maximise la polyvalence et l'efficacité du niveleur, en réduisant considérablement le temps de cycle et la consommation d'énergie. Idéal pour les opérations de chargement/déchargement au dessous du niveau du quai ou en bout de remorque (l'option requiert le panneau de contrôle à touches tactiles Blue Genius™).

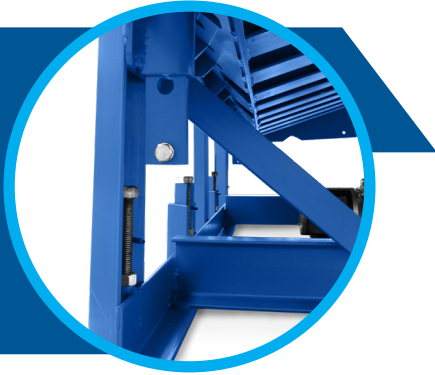

INTÉGRITÉ STRUCTURELLE

- Le niveleur de quai est constitué de 8 à 10 poutres structurelles en "J" améliorées, soudées sous le tablier à des points d'impact dynamiques stratégiques pour prévenir toute déformation et prolonge la durée de vie utile de l'unité.
- Le niveleur de 7 pieds de large dispose d'un espace de: 6" entre les poutres (de centre à centre), ce qui rend ce niveleur approprié pour les chariots élévateurs à trois ou quatre roues.
- La ridelle frontale d'une seule pièce ainsi qu'une tige de charnière du hayon continue améliore la stabilité de l'unité et offre une meilleure répartition de la charge.
- La ridelle frontale et la base de l'armature crantée offrent une excellente stabilité lorsque des équipements d'entretien sont utilisés, tels que l'entretoise d'entretien ou une béquille de support.
- Le tablier et le hayon en acier à haute résistance offrent une intégrité structurelle optimale

AVANTAGES DU TABLIER FLEXIBLE

- Idéal pour les conditions de chargement normales, la conception de charnière arrière fixe permet au tablier de fléchir sous la charge jusqu'à : 4" (102mm), permettant au hayon de s'appuyer sur le plancher des remorques sur sa pleine largeur.
- L'arrière du tablier reste affleurant au sol et élimine les points de coincement et l'obstruction au trafic transversal.



CONSTRUIT POUR LA SÉCURITÉ

- Dans le cas où un départ inopiné du camion survient, une fusible hydraulique de sécurité limiterait la chute du niveleur avec sa charge, d'un maximum de : 3" (76mm).
- Une entretoise de support d'une seule pièce se positionne dans l'armature inférieure et supporte à la fois le tablier et le hayon, ce qui permet l'entretien sous le tablier du niveleur et le nettoyage de la fosse en toute sécurité.
- Une finition de revêtement en poudre (powder coat) permet de réduire les risques de glissade sur un niveleur mouillé ou des conditions humides.
- Des protège-pieds latéraux télescopiques peints en jaune sécurité et munis de bandes autocollantes voyantes homologuées OSHA se déploient sur la pleine course du niveleur. Ce dispositif de protection, conforme aux normes ANSI, réduit les risques de blessures aux pieds au quai de chargement.

INGÉNIERIE AVANCÉE

- Le concept de cylindre hydraulique de tablier inversé permet à celui-ci de se purger automatiquement, réduisant ainsi la corrosion interne et améliorant l'efficacité du fusible anti-effondrement.
- Le fusible anti-effondrement ne possède aucune limite de cycles. Si une condition active le fusible, les opérations normales peuvent reprendre dès que la condition est corrigée.
- Équipé d'un poste de commande NEMA 4X (résistant à l'humidité et à la corrosion), le niveleur de quai hydraulique est l'équipement de chargement idéal pour les installations à vocation spéciale telles que: entrepôts réfrigérés et usines de procédés chimiques.
- Les poutres en "J" en acier à haute résistance permettent au tablier de fléchir d'un coté à l'autre tout en conservant une rigidité de l'avant à l'arrière sans déformation permanente.

INNOVATION ET QUALITÉ

- Blue Giant est le premier fabricant de niveleur de quai en Amérique du Nord à offrir, en équipement standard, un fini de revêtement en poudre (powder coat) qui procure une finition de couleur et de durabilité incomparable.
- Le procédé de soudure robotisé à la fine pointe de la technologie garantit une intégrité structurelle optimale et une qualité uniforme.

CONCEPTION

SÉLECTION D'UN NIVELEUR - CLASSIFICATION DES CHARGES

CHARGE TOTALE
POIDS DE LA CHARGE + POIDS DU VÉHICULE



≤ 5MPH



≤ 7%
INCLINAISON
MAXIMALE

USAGE QUOTIDIEN
REMORQUE COMPLÈTE (FTL) / CYCLES

CAMION COMPLET (FTL)	CYCLES
0-8	0-200
9-16	201-400
17-24	401-600
≥ 24	≥ 600

REMORQUE COMPLÈTE = 24-26 PALETTES

CLASSE DE CHARGEMENT
CHARGE + UTILISATIONS

WORKHORSE

HEAVY

SUPER

EXTREME

ULTRA

UTILISATION DE LA CHARGE
■ MAX 40,000 LB

Afin de faire le meilleur choix d'équipement de quai qui convient à vos besoins, veuillez contracter un représentant Blue Giant avec vos données de charge et d'utilisation quotidienne.

DIMENSIONS PIT

DIMENSIONS NOMINALE		LARGEUR FOSSE (W)		LARGEUR FOSSE (L)	
		po.	mm	po.	mm
6' x 6'	1829 x 1829mm	74	1880	63	1600
6' x 8'	1829 x 2438mm			87	2210
6' x 10'	1829 x 3048mm			111	2819
6' 6" x 6'	1981 x 1829mm	80	2032	63	1600
6' 6" x 8'	1981 x 2438mm			87	2210
6' 6" x 10'	1981 x 3048mm			111	2819
7' x 6'	2133 x 1829mm	85	2159	63	1600
7' x 8'	2133 x 2438mm			87	2210
7' x 10'	2133 x 3048mm			111	2819
Profondeur de fosse standard		Avant(H): 20" (508mm)		Arrière(H1): 19.5" (495mm)	

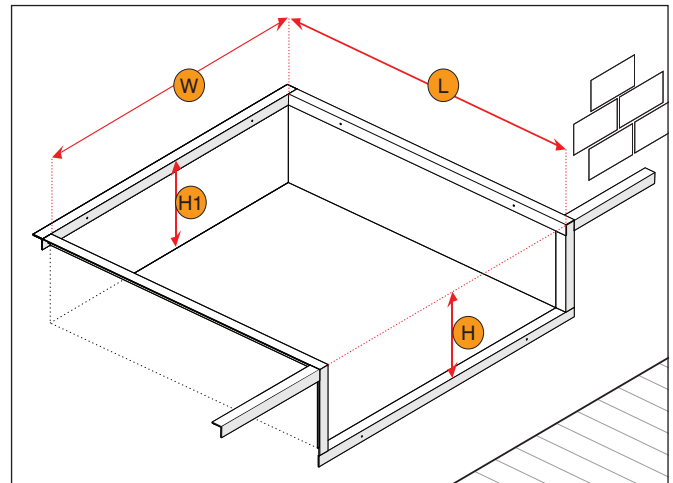

OPTIONS

- Longueur de hayon de 16" (406 mm) standard 18" (457 mm) ou 20" (508 mm)
- Armature ajustable No-Shim™
- Coupe-froid Energy Seal Plus™
- Huile biodégradable, huile arctique
- Charnière arrière flottante
- Panneau de commande tactile Blue Genius™
- Groupe pompe/ moteur de type mural
- Hayon de type barrière (Dock lip barrier)
- Armature avant fermée
- Buses de graissage de charnière de hayon

OPTIONS DE COULEUR

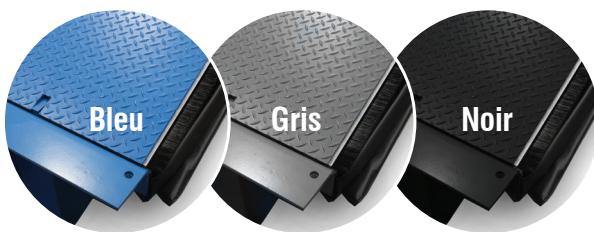

CONCESSIONNAIRE AUTORISÉ

Corporate 410 Admiral Blvd
Mississauga, ON, Canada L5T 2N6
905.457.3900 f 905.457.2313

USA 6350 Burnt Poplar Road
Greensboro, NC 27409
www.bluegiant.com

Blue Giant offre une gamme complète de niveleurs de quai, d'équipements de sécurité pour quais, de joints et d'abris, d'accessoires, d'équipements élévateurs ergonomiques et à ciseaux et de chariots de manutention. Parallèlement à notre programme d'amélioration continue des produits, les spécifications peuvent être modifiées sans préavis. Veuillez contacter Blue Giant pour obtenir les dernières informations. Certaines fonctionnalités illustrées peuvent être facultatives dans certaines zones de marché.

Si vous appelez en Amérique du Nord: t 1.800.872.2583 f 1.888.378.5781

DL-HYD-080118 © Copyright Blue Giant Equipment Corporation 2018