

# LA SOLUTION IDÉALE

## ///ATMOSEAL®

Rideau ajustable pour remorques avec hauteurs différentes.

Dimensions sur mesure pour assurer une parfaite étanchéité.

Fond de clouage construit avec du bois traité sous pression de première qualité.

Rayure guide jaune vulcanisée (thermocollée); non seulement cousue.

Longue vie utile et entretien minime.



Rideau ajustable "séparable" disponible en option.

Vinyle de haute qualité longue durée avec du stabilisant anti-UV pour empêcher la décoloration et la fissuration.

Mousse viscoélastique de forte densité compressible sur tous les côtés pour réduire l'endommagement.

Supports de montage en acier galvanisé.

## SÉRIE 0201

### SAS D'ÉTANCHÉITÉ AVEC RIDEAU AJUSTABLE

Conçu pour des hauteurs de porte dépassant 9' et/ou des endroits où les remorques varient en hauteurs, le 0201 est une manière économique de former une fermeture étanche entre le bâtiment et le derrière de la remorque pour des ouvertures de porte jusqu'à 10' de large x 12' de haut. Pour plus de versatilité, le 0201 est offert avec un rideau ajustable que l'on peut positionner de l'intérieur du bâtiment par moyen d'une corde et poulie une fois que la remorque soit stationnée. Les coussins de mousse résilients peuvent être recouverts par un grand choix de tissus robustes résistants à l'abrasion, créant une protection étanche contre les intempéries, les insectes et les poussières, tout en réduisant les coûts d'énergie. Le sas d'étanchéité série 0201 augmentera le confort et la productivité du personnel en augmentant leur sécurité, et en protégeant les produits et les équipements.

# SUPER SEAL

Tel: 905.850.2929 Tel: 1.800.337.3239  
Fax: 905.850.2922 Fax: 905.850.4440

[www.supersealmfg.com](http://www.supersealmfg.com)

SuperSeal Mfg. Ltd.  
670 Rowntree Dairy Rd.,  
Woodbridge, Ontario, Canada L4L 5T8

## SPÉCIFICATIONS

### Détails du Produit

- Les dimensions standard de la Série 0201 pour des ouvertures de porte 8' de large x 10' de haut sont deux (2) coussins verticaux 10' de haut avec une façade de 12", biseauté sur le haut, et un (1) rideau de tête 10' de long avec retombée de 24". Projection de 10".
- Referme les remorques 12'0" à 13'6" de hauteur à partir du niveau de sol, avec une hauteur de quai de 48".
- Grand choix de matériels de recouvrement incluant notre vinyle exclusif SS90-1 de haute performance. Autres matériels et couleurs disponibles: hypalons et vinyles (voir page sur les tissus).
- Peut aller sur une ouverture jusqu'à 10' de large x 12' de haut avec des coussins verticaux en forme de biseau et un rideau plus long.
- Une projection maximale de 4" à 6" au-delà des butoirs de quai est recommandée pour empêcher la surcompression et l'usure excessive des coussins, ainsi qu'une pression inutile sur le mur de l'édifice.

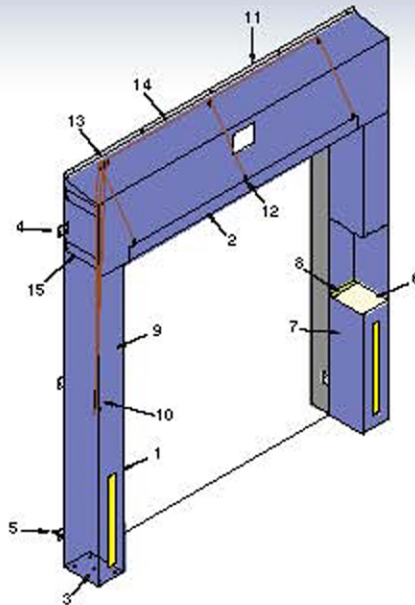

- Coussins verticaux
- Rideau de tête ajustable
- Trous d'aération
- Supports de montage en acier galvanisé
- Douille pour boulon d'ancrage
- Corps de mousse polyuréthane
- Matériel de recouvrement
- Fond de clouage en bois traité sous pression
- Rayure guide jaune 4" de large x 24" de haut
- Tasseau pour la corde
- Barre de retenue du rideau
- Anneaux en D
- Poulies
- Corde
- Bandes de retenue du rideau

### Spécifications:

Sas d'étanchéité Série 0201 fabriqué par SuperSeal Mfg. Ltd. À Woodbridge (Ontario) \_\_\_\_pieds de largeur x \_\_\_\_pieds de hauteur. Coussins verticaux construits avec du bois traité sous pression et un corps léger de mousse d'uréthane haute densité avec reprise élastique de 98% et maintenance de flexibilité jusqu'à -40°C (formule ignifuge disponible, veuillez spécifier). Le corps de mousse sera collé tout au long du support de bois avec un adhésif élastique non inflammable de haute qualité. Le matériel de recouvrement aura une couture double avec un fil résistant, torsadé, de 4 plis, 100% polyester et traité contre les rayons UV. Le matériel de recouvrement sera appliqué sur le support de bois au complet, le renfermant entièrement, et sera fixé avec des agrafes robustes. Tous les coussins de mousse seront munis de rondelles laitonées permettant à l'air de s'échapper et à l'humidité de se vider lorsqu'ils seront compressés. Les coussins verticaux seront biseautés sur le haut pour fournir un drainage adéquat. Les coussins verticaux disposeront d'une rayure guide jaune 4" de largeur x 24" de hauteur ou sur leur pleine hauteur pour plus de visibilité. Unité incluant un rideau retombant sur les coussins verticaux. Un tube d'acier pleine largeur sera inséré dans une poche à travers le rideau de tête pour l'empêcher d'affaisser. Rideau ajustable à main par moyen d'une corde et poulie. L'unité sera fournie avec toute la quincaillerie de montage nécessaire, galvanisée pour résister à la corrosion.

### Options:

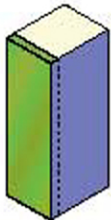

A) Matériel de recouvrement chevauchant les rebords seulement.

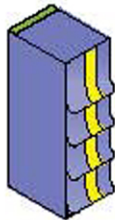

B) Rabats protecteurs (pureau de 4", 8", ou 16").

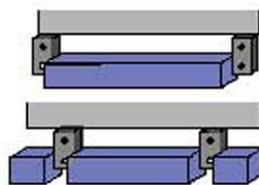

C) Coussins pour le bas.



D) Auvent en acier galvanisé.

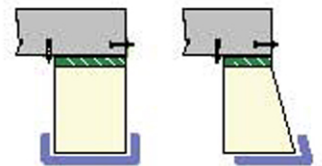

E) Pli double sur la surface d'impact.

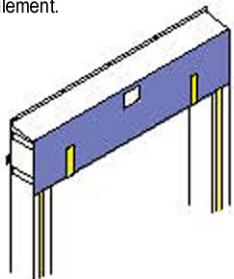

F) Rideau séparable "Touch & Hold" avec velcro (retombée de 12" ou 18").

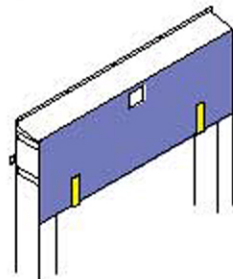

G) Rideau de tête plus long

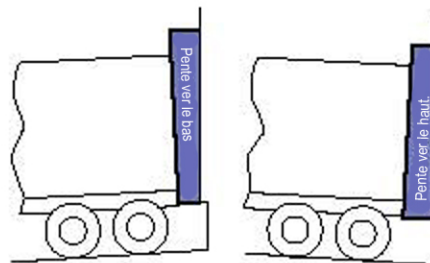

H) Unités en pente.

- I) Coussins verticaux biseautés  
 MODÈLES  
 8/11  
 12/15  
 12/18  
 8/20



Modèles sur mesure disponibles!

### CONCESSIONNAIRE

Tous produits SuperSeal sujets à modifications sans préavis.  
 Produit peut être illustré avec des options non standard.

